



ESTADO DE SANTA CATARINA

## MUNICÍPIO DE FAXINAL DOS GUEDES

Av. Rio Grande do Sul, 458 – Centro CEP 89694-000 – FAXINAL DOS GUEDES – SC

Fone/fax (49) 3436-4300 – Site [www.faxinal.sc.gov.br](http://www.faxinal.sc.gov.br)

CNPJ: 83 009 910/0001-62

# EDITAL DE LICITAÇÃO

PROCESSO ADMINISTRATIVO Nº	77/2021
PREGÃO PRESENCIAL Nº	40/2021
TIPO	MENOR PREÇO POR LOTE
Código Registro TCE	4418A8EFE95EB6FB66F3A646516A68B360EE75FB

## 1) DA LICITAÇÃO

O Município de Faxinal Dos Guedes, Estado de Santa Catarina, comunica aos interessados que está realizando o **Processo Licitatório de n. 0077/2021**, na modalidade Pregão Presencial **Sistema de Registros de Preços n. 0040/2021**, do tipo **Menor Preço por Lote**, de conformidade com a Lei nº 10.520 de 17 de julho de 2002, Lei nº 8.666 de 21 de junho de 1993 e suas alterações posteriores e Lei Complementar 123/2006.

## 2) DATAS, HORÁRIOS E ENDEREÇO PARA REALIZAÇÃO DO PREGÃO

<b>DATA E HORA PARA ABERTURA DA SESSÃO PRESENCIAL:</b>	<b>21/10/2021 ÀS 8H30M HORAS.</b>
Data e hora para entrega dos invólucros:	Até às 8h30m do dia 21/10/2021.
Autenticação de documentos por servidor público municipal:	De 05/10/2021 até o dia 20/10/2021 das 08h00m às 11h30m e das 13h00m às 17h00m.
Endereço:	Av. Rio Grande do Sul, n. 458, cidade Faxinal dos Guedes/SC.

**OBS:** Não havendo expediente ou ocorrendo qualquer falta superveniente que impeça a realização do certame na data marcada, a sessão será automaticamente transferida para o primeiro dia útil subsequente, no mesmo horário e endereço anteriormente estabelecido, desde que não haja comunicação do pregoeiro em contrário.

## 3) DO OBJETO

A presente licitação tem por objeto o registro de preços para:

**AQUISIÇÃO DE LUMINÁRIA LED, INCLUINDO INSTALAÇÃO, de acordo com as especificações, quantidades e valores máximos previstos neste edital.**



#### 4) DO CREDENCIAMENTO



**A documentação referente ao credenciamento deverá ser apresentada fora dos envelopes.**

4.1	O licitante deverá apresentar-se para credenciamento junto ao Pregoeiro, no dia da abertura dos envelopes, diretamente ou através de seu representante que, devidamente identificado e credenciado por meio legal, será o único admitido a intervir no procedimento licitatório, com poderes para formulação de ofertas e lances verbais e para a prática dos demais atos do certame, no interesse do representado.
4.2	Se dirigente, proprietário, sócio ou assemelhado da empresa proponente, deverá ser apresentada cópia do respectivo Estatuto ou Contrato Social em vigor, devidamente registrado; em se tratando de sociedade comercial, e, no caso de sociedade por ações, acompanhado de documento de eleição de seus administradores; no caso de sociedade civil, inscrição do ato constitutivo, acompanhado de prova de diretoria em exercício; em se tratando de empresa ou sociedade estrangeira em funcionamento no País, decreto de autorização, no qual estejam expressos seus poderes para exercer direitos e assumir obrigações em decorrência de tal investidura e para prática de todos os demais atos inerentes ao certame.
4.3	Se representante legal, deverá apresentar: instrumento público ou particular de procuração, este com a firma do outorgante devidamente reconhecida, em que conste o nome da empresa outorgante, bem como de todas as pessoas com poderes para a outorga de procuração, e, também, o nome do outorgado, constando ainda, a indicação de amplos poderes para dar lance(s) em licitação pública; ou termo de credenciamento (conforme modelo no Anexo deste edital) outorgados pelos representantes legais do licitante, comprovando a existência dos necessários poderes para formulação de propostas e para prática de todos os demais atos inerentes ao certame. Em ambos os casos, deverá ser acompanhado do ato de investidura, Contrato Social devidamente Autenticado do outorgante como dirigente da empresa.
4.4	Se empresa individual, o registro comercial, devidamente registrado.
4.5	É obrigatória a apresentação de documento de identificação oficial e original com foto.
4.6	Para exercer os direitos de ofertar lances e/ou manifestar intenção de recorrer, é obrigatório a presença da licitante ou de seu representante em todas as sessões públicas referentes à licitação.
4.7	O credenciamento no momento da licitação implica a responsabilidade legal do licitante ou seu representante legal e a presunção de sua capacidade técnica para realização das transações inerentes ao Pregão Presencial.
4.8	A não apresentação dos documentos para o credenciamento, não inabilitará o licitante, mas o impedirá de ofertar lances verbais, lavrando-se em ata o impedimento.
4.9	Cada representante poderá representar um único licitante.
4.10	<b>Como condição de participação, em atendimento ao art. 4º, VII, da Lei 10.520/2002, a empresa</b>



ESTADO DE SANTA CATARINA

## MUNICÍPIO DE FAXINAL DOS GUEDES

Av. Rio Grande do Sul, 458 – Centro CEP 89694-000 – FAXINAL DOS GUEDES – SC

Fone/fax (49) 3436-4300 – Site [www.faxinal.sc.gov.br](http://www.faxinal.sc.gov.br)

CNPJ: 83 009 910/0001-62

	deverá declarar, conforme modelo ANEXO V, que cumpre plenamente os requisitos de habilitação. Tal declaração deverá ser apresentada fora dos envelopes nº 01 e 02, após a fase de credenciamento.
4.11	A Microempresa (ME) ou Empresa de Pequeno Porte (EPP) deverá apresentar para credenciamento Certidão de Enquadramento no Estatuto Nacional da Microempresa e Empresa de Pequeno Porte fornecida pela Junta Comercial da sede do licitante, que deverá ser apresentada junto com os documentos na hora de seu credenciamento, de acordo com a Instrução Normativa DRNC nº 103/2007. As sociedades simples, que não registrarem seus atos na Junta Comercial, deverão apresentar Certidão de Registro Civil de Pessoas Jurídicas, atestando seu enquadramento nas hipóteses do Art. 3º da Lei Complementar 123/2006.

### 5) DA PROPOSTA (ENVELOPE Nº01)

5.1 A proposta Poderá ser elaborada pelo sistema informatizado **Betha** no endereço: (<http://download.betha.com.br/termodeuso.jsp?rdn=080218162859&s=33&v=2.0.25&t=1>) a qual será entregue em meio magnético (CD-ROM ou Pen Drive), também impresso e assinado, **ou a proposta deverá ser formulada em papel timbrado da empresa**, impressa, datada, carimbada e assinada, sem emendas, rasuras ou entrelinhas, conforme modelo descrito no **Anexo II**, e entregues em 01 (uma) via, em envelope fechado, de forma a não permitir sua violação, constando na parte externa do envelope as seguintes indicações:

ENVELOPE Nº: 01 - "PROPOSTA"  
DA: (NOME DA EMPRESA LICITANTE)  
TELEFONE: (XX) X XXXX-XXXX  
E-MAIL: (E-MAIL DA LICITANTE)  
AO: MUNICÍPIO DE FAXINAL DOS GUEDES  
PROCESSO ADMINISTRATIVO Nº: 77/2021  
EDITAL DE PREGÃO PRESENCIAL Nº: 40/2021



ESTADO DE SANTA CATARINA

## MUNICÍPIO DE FAXINAL DOS GUEDES

Av. Rio Grande do Sul, 458 – Centro CEP 89694-000 – FAXINAL DOS GUEDES – SC

Fone/fax (49) 3436-4300 – Site [www.faxinal.sc.gov.br](http://www.faxinal.sc.gov.br)

CNPJ: 83 009 910/0001-62

Ficando conforme imagem abaixo:



5.2. A empresa licitante deverá apresentar os seguintes documentos dentro do envelope de n. 01 (Proposta):

I.	A proposta deverá ser feita de acordo com os dispositivos do Termo de Referência – <b>Anexo I.</b>
II.	O prazo de validade da proposta deverá ser no mínimo de 60 dias, contados do dia da entrega do envelope contendo a mesma.
III.	Em caso de omissão do prazo de validade na proposta, será implicitamente considerado o prazo acima.
IV.	Na proposta de preço serão consideradas apenas duas casas após a vírgula e deverá ser cotado em moeda nacional.
V.	O preço ofertado será líquido, já incluso todos os impostos fretes, embalagens e demais encargos, devendo ser discriminado numericamente e preferencialmente por extenso.
VI.	Havendo discordância entre preços unitários e totais, resultantes de cada item, prevalecerão os primeiros.
VII.	Serão desclassificadas as propostas que não atenderem às exigências do presente Edital, forem omissas ou apresentarem irregularidades ou defeitos capazes de dificultar o julgamento.



ESTADO DE SANTA CATARINA

## MUNICÍPIO DE FAXINAL DOS GUEDES

Av. Rio Grande do Sul, 458 – Centro CEP 89694-000 – FAXINAL DOS GUEDES – SC

Fone/fax (49) 3436-4300 – Site [www.faxinal.sc.gov.br](http://www.faxinal.sc.gov.br)

CNPJ: 83 009 910/0001-62

### 6) DA HABILITAÇÃO (ENVELOPE Nº2)

6.1. Os documentos para habilitação deverão ser apresentados em 01 (uma) via, em envelope fechado, constando na parte frontal, as seguintes indicações:

**ENVELOPE Nº: 02 - "HABILITAÇÃO"**  
**DA: (NOME DA EMPRESA LICITANTE)**  
**TELEFONE: (XX) X XXXX-XXXX**  
**E-MAIL: (E-MAIL DA LICITANTE)**  
**AO: MUNICÍPIO DE FAXINAL DOS GUEDES**  
**PROCESSO ADMINISTRATIVO Nº: 77/2021**  
**EDITAL DE PREGÃO PRESENCIAL Nº: 40/2021**

Ficando conforme imagem abaixo:





ESTADO DE SANTA CATARINA

## MUNICÍPIO DE FAXINAL DOS GUEDES

Av. Rio Grande do Sul, 458 – Centro CEP 89694-000 – FAXINAL DOS GUEDES – SC

Fone/fax (49) 3436-4300 – Site [www.faxinal.sc.gov.br](http://www.faxinal.sc.gov.br)

CNPJ: 83 009 910/0001-62

6.2. A empresa licitante deverá apresentar os seguintes documentos dentro do envelope de n. 02 (habilitação):

I.	Prova de inscrição no Cadastro Nacional de Pessoas Jurídicas (CNPJ).
II.	Alvará de Licença para localização e Permanência, compatível com o objeto licitado juntamente com o respectivo comprovante de seu pagamento, demonstrando inclusive o recolhimento sobre suas atividades secundárias, a ausência de menção ao respectivo documento ensejará sua inabilitação;
III.	Prova de regularidade para com a Fazenda Federal compreendendo os Tributos administrativos pela Secretaria da Receita Federal e INSS.
IV.	Prova de regularidade fiscal para com a Fazenda Estadual do domicílio ou sede da licitante, expedida pelo órgão competente.
V.	Prova de regularidade perante a Fazenda Municipal, comprovado com Certidão Negativa de Débito expedida pela Prefeitura Municipal, do domicílio ou sede da proponente.
VI.	Prova de Regularidade relativa ao Fundo de Garantia por Tempo de Serviço (FGTS), demonstrando situação regular no cumprimento dos encargos sociais instituídos por lei.
VII.	Prova de inexistência de débitos inadimplidos perante a Justiça do Trabalho, mediante apresentação da Certidão negativa (CNDT).
VIII.	Ato Constitutivo, Contrato Social Autenticado.
IX.	Declaração da proponente que atende ao inciso V, do art. 27, da Lei 8.666/93, que se refere ao inciso XXXIII, do art. 7º, da Constituição Federal, que diz o seguinte: “Proibição de trabalho noturno, perigoso ou insalubre, aos menores de dezoito anos e de qualquer trabalho a menores de dezesseis anos, salvo na condição de aprendiz, a partir de quatorze anos” conforme modelo constante em Anexo.
X.	Declaração de inexistência de fatos supervenientes e impeditivos de qualificação, na forma do § 2º, artigo 32 da Lei nº 8.666/93.
XI.	Espelho obtido junto ao Cadastro Nacional de Empresas Inidôneas - CEI de que a empresa não está impedida de contratar com a Administração Pública, obtida no site <a href="http://www.portaltransparencia.gov.br">www.portaltransparencia.gov.br</a> .
XII.	Registro/Certidão de inscrição da empresa e do(s) responsável(eis) técnico(s) no Conselho Regional de Engenharia, Arquitetura e Agronomia – CREA ou Conselho de Arquitetura e Urbanismo - CAU da região da sede da empresa;
XIII.	Comprovação, pelo licitante, de ter executado a qualquer tempo, serviços compatíveis com o objeto desta licitação, através de certidões e/ou atestados, em nome do próprio licitante (empresa) como CONTRATADA principal, fornecidos por órgão ou entidade da administração pública direta ou indireta, federal, estadual, municipal ou do Distrito Federal, ou ainda por empresas privadas, devidamente certificados pela CREA ou CAU, obedecendo às parcelas de maior relevância e valor significativo do objeto;
XIV.	A comprovação das parcelas de maior relevância poderá ser feita mediante mais de um de atestado, ou seja, não necessariamente todas as parcelas de maior relevância deverão pertencer à mesma obra.
XV.	Demonstração de a empresa possuir, em seu quadro de pessoal, na data prevista para entrega da





	proposta, profissional(is) de nível superior devidamente reconhecido(s) pelo CREA ou CAU, detentor(es) de atestado(s) de responsabilidade técnica que comprove(m) ter o(s) profissional(is) executado para órgão ou entidade da administração pública direta ou indireta, federal, estadual, municipal ou do Distrito Federal, ou ainda, para empresas privadas, serviços de características técnicas, porte e tecnologia de execução semelhantes aos do objeto ora licitado, observando-se, para tanto, as parcelas de maior relevância elencadas no item “XIII”, sem limites de quantitativos.
XVI.	O(s) atestado(s) só será(ão) aceito(s) se o profissional em pauta possuir vínculo com o licitante na data da licitação, comprovado mediante apresentação, juntamente com o atestado, de cópia autenticada do contrato de prestação de serviço com a empresa, ou da Carteira Profissional ou da ficha de registro de empregado.
XVII.	Para dirigentes de empresa, tal comprovação poderá ser feita através da cópia da ata de assembleia de sua investidura no cargo ou do contrato social.
XVIII.	Para ambos os casos a licitante deverá apresentar a Certidão do CREA ou CAU, dentro do seu prazo de validade, comprovando o vínculo com este Responsável Técnico. Este, no caso, deverá ser o Responsável Técnico pelos serviços contratados, caso seja vencedora da licitação.
XIX.	Deverão constar, preferencialmente, do(s) atestado(s) de capacidade técnica, ou da(s) certidão(ões) expedida(s) pelo CREA ou CAU, em destaque, os seguintes dados: data de início e término dos serviços; local de execução; nome do contratante e da pessoa jurídica contratada; nome(s) do(s) responsável(is) técnico(s), seu(s) títulos profissional(is) e número(s) de registro no CREA ou CAU; especificação e demais dados técnicos com informações sobre os quantitativos executados.
XX.	A empresa deverá apresentar a Autorização para Trabalhos em Instalações e Serviços em Eletricidade ou Documento equivalente, com validade anual, para seus empregados, veículos que trabalhem em área de risco elétrico, assinada por profissional habilitado com Registro nos órgãos fiscalizadores;
XXI.	Balanco patrimonial e demonstrações contábeis do último exercício social, apresentados na forma da legislação pertinente, vedada sua substituição por balancetes, balanços ou demonstrações provisórias, que comprovem a real situação financeira e patrimonial da empresa;
XXII.	Certidão negativa de falência, concordata ou recuperação judicial ou extrajudicial, expedida pelo distribuidor da sede da pessoa jurídica, ou de execução patrimonial, expedida no domicílio da pessoa física, com data não superior a 60 (sessenta) dias corridos, a contar da data do encerramento da busca até a data prevista para entrega dos envelopes.
XXIII.	Comprovação da situação financeira da empresa será constatada mediante obtenção de índices de Liquidez Geral (LG), Solvência Geral (SG) e Liquidez Corrente (LC), resultantes da aplicação das fórmulas: $LG = \frac{\text{Ativo Circulante} + \text{Realizável a Longo Prazo}}{\text{Passivo Circulante} + \text{Passivo Não Circulante}};$ $SG = \frac{\text{Ativo Total}}{\text{Passivo Circulante} + \text{Passivo Não Circulante}};$ $LC = \frac{\text{Ativo Circulante}}{\text{Passivo Circulante}}; e$



ESTADO DE SANTA CATARINA

## MUNICÍPIO DE FAXINAL DOS GUEDES

Av. Rio Grande do Sul, 458 – Centro CEP 89694-000 – FAXINAL DOS GUEDES – SC

Fone/fax (49) 3436-4300 – Site [www.faxinal.sc.gov.br](http://www.faxinal.sc.gov.br)

CNPJ: 83 009 910/0001-62

As empresas, que apresentarem resultado inferior ou igual a 1(um) em qualquer dos índices de Liquidez Geral (LG), Solvência Geral (SG) e Liquidez Corrente (LC), deverão comprovar patrimônio líquido de dez (10%) do valor estimado da contratação ou item pertinente
--

**OBS: Os documentos exigidos para habilitação que forem apresentados na fase de credenciamento ficam dispensados de serem apresentados no envelope de nº 02 (dois).**

6.3 Se a documentação de habilitação não estiver correta ou contrariar qualquer dispositivo deste Edital, o Pregoeiro considerará a licitante inabilitada.

6.4 Os documentos apresentados com validade expirada acarretarão a inabilitação da licitante, exceto para Micro Empresas e Empresa de Pequeno Porte que terão o prazo de cinco dias úteis para a regularização fiscal.

6.5 Não serão aceitos documentos cujas datas estejam rasuradas ou não sejam cópias legítimas.

6.6. Toda a Documentação exigida para Habilitação deverá ser apresentada no Original ou em fotocópia autenticada por cartório competente ou servidor público municipal da Secretaria de Administração de Faxinal dos Guedes, ou publicação em Órgão da Imprensa Oficial.

6.7 O documento sem validade expressa considerar-se-á como sendo 60 (sessenta) dias da data de sua emissão.

6.8 A Microempresa (ME) ou Empresa de Pequeno Porte (EPP) deverá apresentar para credenciamento Certidão de Enquadramento no Estatuto Nacional da Microempresa e Empresa de Pequeno Porte fornecida pela Junta Comercial da sede do licitante, que deverá ser apresentada junto com os documentos na hora de seu credenciamento, de acordo com a Instrução Normativa DRNC nº 103/2007. As sociedades simples, que não registrarem seus atos na Junta Comercial, deverão apresentar Certidão de Registro Civil de Pessoas Jurídicas, atestando seu enquadramento nas hipóteses do Art. 3º da Lei Complementar 123/2006.



**Sendo assim no dia da sessão pública deverá ser apresentado os seguintes itens:**

1. Credenciamento (fora dos envelopes, grampeado ou com clips de papel)
  2. Envelope n. 01 (lacrado)
  3. Envelope n. 02 (lacrado)
-





## 7) DA FONTE ORÇAMENTÁRIA

7.1 As despesas decorrentes do presente certame correrão à conta do Orçamento Fiscal vigente.

## 8) DA PARTICIPAÇÃO

8.1 Poderão participar do certame **todos os interessados que atenderem as exigências contidas neste Edital e seus anexos.**

8.1.1 No caso de não haver três participantes enquadrados como microempresa ou empresa de pequeno porte no presente processo licitatório, será admitida a participação e a classificação de empresas normais, conforme autoriza o art. 49, II da Lei Complementar 123/2006 com as alterações introduzidas pela Lei Complementar 147/2014.

8.2 Estarão impedidos de participar de qualquer fase do processo, as empresas interessadas que se enquadrem em uma ou mais das situações a seguir:

- a) Estejam constituídos sob a forma de consórcio;
- b) Estejam cumprindo penalidade imposta por qualquer órgão da Administração Pública motivada pelas hipóteses previstas no artigo 88 da Lei nº 8.666/93;
- c) Sejam declaradas inidôneas em qualquer esfera de Governo;
- d) Estejam sob falência, concordata, dissolução ou liquidação;
- e) Aqueles que se enquadram no art. 9º da Lei n.º 8.666/93 e alterações;
- f) Estejam em situação irregular perante as Fazendas: Federal, Estadual, Municipal, INSS, FGTS e Justiça Trabalhista;
- g) Tenham em seu quadro, empregados menores de 18 (dezoito) anos efetuando trabalho noturno, perigoso ou insalubre ou, ainda, empregados com idade inferior a 16 (dezesseis) anos efetuando qualquer trabalho, salvo na condição de aprendiz a partir de 14 (quatorze) anos.

## 9) DA RETIRADA, DOS ESCLARECIMENTOS E DA IMPUGNAÇÃO AO EDITAL

9.1 O Edital pode ser retirado de segunda a sexta feira, das 08h00 às 11h30m e das 13h00 às 17h00m na Prefeitura Municipal de Faxinal dos Guedes, Estado de Santa Catarina, junto ao Setor de licitações ou ao mural público que encontra-se no átrio da Prefeitura Municipal, sito à Av. Rio Grande do Sul, n. 458, Cidade Faxinal dos Guedes, Estado de Santa Catarina, ou através do sítio [www.faxinal.sc.gov.br](http://www.faxinal.sc.gov.br)

9.2 A solicitação de esclarecimentos a respeito do Edital e de outros assuntos relacionados a presente licitação deverão ser efetuados por escrito ou pelo telefone (0xx49) 3436-4300, até o 3º (terceiro) dia útil antecedente a data estabelecida no item 2, para o início da sessão pública, no horário das 08h00m às 11h00m e das 13h00m as 17h00m.



9.3 É facultado a qualquer cidadão impugnar, por escrito, os termos do presente Pregão Presencial por irregularidade na aplicação da Lei n.º 8.666/93 e suas alterações, em até 02 (dois) dias úteis antes da data fixada para recebimento e abertura dos envelopes Documentação e Proposta, através de solicitação de impugnação à Comissão Permanente de Licitação.

9.4 O Pregoeiro, auxiliado pelo setor responsável e equipe de apoio decidirá sobre a impugnação no prazo de 24 (vinte e quatro) horas.

9.5 Acolhida a impugnação contra este edital será designada nova data para a realização do certame, exceto, quando a alteração não afetar a formulação das propostas.

## **10) DA ABERTURA DA SESSÃO PÚBLICA**

10.1 No dia, hora e local indicados no item “2” deste Edital, será aberta a sessão pública do Pregão Presencial, iniciando-se com o credenciamento dos interessados e com o recebimento dos envelopes PROPOSTA e DOCUMENTOS DE HABILITAÇÃO.

10.2 Uma vez encerrado o prazo para a entrega dos envelopes acima referidos, não será aceita a participação de nenhuma licitante retardatária.

10.3 O pregoeiro poderá no início da sessão:

- Definir parâmetros ou percentagens sobre os quais os lances verbais devem ser reduzidos, podendo alterar os parâmetros durante a sessão;
- Estabelecer o tempo para oferecimento dos lances verbais;
- Permitir ou não a comunicação dos representantes dos licitantes com terceiros não presentes à sessão através de aparelhos de telefone celular e outros.

## **11) DA ETAPA DE LANCES**

11.1 Após o exame e classificação das propostas de preços, o Pregoeiro, para cada item, proclamará os proponentes que apresentarem a proposta de menor preço, e as propostas com preços até 10% (dez por cento) superiores àquelas.

11.2 No curso da Sessão, os autores das propostas que atenderem ao requisito do item anterior serão convidados individualmente a apresentarem novos lances verbais e sucessivos, em valores distintos e decrescentes, a partir do autor da proposta classificada de maior preço, até a proclamação do vencedor.

11.3 Caso duas ou mais propostas iniciais apresentem preços iguais, será realizado sorteio para determinação da ordem de oferta dos lances.

11.4 Os lances verbais deverão ser ofertados sobre o valor do item.



ESTADO DE SANTA CATARINA

## MUNICÍPIO DE FAXINAL DOS GUEDES

Av. Rio Grande do Sul, 458 – Centro CEP 89694-000 – FAXINAL DOS GUEDES – SC

Fone/fax (49) 3436-4300 – Site [www.faxinal.sc.gov.br](http://www.faxinal.sc.gov.br)

CNPJ: 83 009 910/0001-62

11.5 A oferta dos lances deverá ser efetuada no momento em que for conferida a palavra à licitante, na ordem decrescente dos preços, sendo admitida a disputa para toda a ordem de classificação.

11.6 É vedada a oferta de lance com vista ao empate.

11.7 Não poderá haver desistência dos lances já ofertados, **sujeitando-se o proponente desistente às penalidades constantes deste Edital.**

11.8 A desistência em apresentar lance verbal, quando convocado pelo Pregoeiro, implicará a exclusão da licitante da etapa de lances verbais e na manutenção do último preço apresentado pela licitante, para efeito de ordenação das propostas.

11.9 Caso não se realizem lances verbais, será considerada a proposta de menor preço, podendo, o Pregoeiro, negociar diretamente com o proponente para que seja obtido preço melhor.

11.10 O encerramento da etapa competitiva dar-se-á quando, convocadas pelo Pregoeiro, as licitantes manifestarem seu desinteresse em apresentar novos lances.

## 12) DA ACEITABILIDADE DA PROPOSTA

12.1 O pregoeiro deverá verificar a aceitabilidade do melhor preço ofertado.

12.2 A aceitabilidade será aferida a partir dos preços de mercado, apurados mediante pesquisa realizada pelo órgão licitante, presente nos autos que originou o Pregão.

12.3 Se a proposta ou o lance de menor valor não for aceito ou se o licitante vencedor desatender às exigências para habilitação previstas no Item “6”, o pregoeiro examinará a proposta ou lance subsequente, verificando a sua aceitabilidade e procedendo à sua habilitação, na ordem de classificação, e assim sucessivamente, até a apuração de uma proposta ou lance que atenda ao edital.

## 13) DOS RECURSOS ADMINISTRATIVOS

13.1 Qualquer licitante poderá manifestar imediata e motivadamente a intenção de recorrer, quando lhe será concedido o prazo de 3 (três) dias para apresentação das razões do recurso, ficando os demais licitantes desde logo intimados para apresentar contrarrazões em igual número de dias, que começarão a correr do término do prazo do recorrente, sendo-lhes assegurada vista imediata dos autos

13.2 A manifestação na Sessão Pública e a motivação, no caso de recurso, são pressupostos de admissibilidade dos recursos.



ESTADO DE SANTA CATARINA

## **MUNICÍPIO DE FAXINAL DOS GUEDES**

Av. Rio Grande do Sul, 458 – Centro CEP 89694-000 – FAXINAL DOS GUEDES – SC

Fone/fax (49) 3436-4300 – Site [www.faxinal.sc.gov.br](http://www.faxinal.sc.gov.br)

CNPJ: 83 009 910/0001-62

13.3 A ausência de manifestação imediata e motivada do licitante importará a decadência do direito de recurso, a adjudicação do objeto do certame pelo Pregoeiro ao licitante vencedor e o encaminhamento do processo à autoridade competente para a homologação.

13.4 O recurso não terá efeito suspensivo e o seu acolhimento importará a invalidação dos atos insuscetíveis de aproveitamento.

13.5 O(s) recurso(s) será(ão) encaminhados ao Prefeito Municipal, devidamente informado, para apreciação e decisão.

### **14) DA HOMOLOGAÇÃO E ADJUDICAÇÃO**

14.1 O objeto deste Pregão será **adjudicado pelo pregoeiro**, salvo quando houver interposição de recurso, quando tal conduta caberá ao Excelentíssimo Senhor Prefeito Municipal.

14.2 O objeto deste Pregão será adjudicado ao licitante vencedor, ou seja, àquele que apresentar a proposta mais vantajosa para Administração.

14.3 A homologação deste Pregão caberá ao Prefeito Municipal.

### **15) DA ASSINATURA DA ATA DE REGISTRO DE PREÇOS**

15.1 No prazo de até 05 (cinco) dias a contar do recebimento da convocação para assinatura da Ata de Registro de Preços.

### **16) DA ENTREGA DO OBJETO LICITADO**

16.1 A entrega deverá ocorrer em até 15 (quinze) dias úteis o objeto desse certame, após a emissão das respectivas ordens de fornecimento, nos locais e endereços indicados, junto as Secretarias Municipais, localizadas no Município de Faxinal dos Guedes/SC.

### **17) DA VIGÊNCIA DO REGISTRO DE PREÇOS**

17.1 A ata de Registro de Preços terá vigência de 12 meses a contar da sua assinatura.

### **18) DO PAGAMENTO**

18.1 - O(s) pagamento(s) devido(s) à(os) vencedor(es) serão efetuados conforme **Decreto n. 0034/2021**, do mês subsequente da entrega do item objeto deste certame e efetiva apresentação da nota fiscal. A nota fiscal deverá conter todas as especificações dos materiais, conforme itens, objeto deste Edital, devidamente atestada pela pessoa indicada como responsável do recebimento.



ESTADO DE SANTA CATARINA

## MUNICÍPIO DE FAXINAL DOS GUEDES

Av. Rio Grande do Sul, 458 – Centro CEP 89694-000 – FAXINAL DOS GUEDES – SC

Fone/fax (49) 3436-4300 – Site [www.faxinal.sc.gov.br](http://www.faxinal.sc.gov.br)

CNPJ: 83 009 910/0001-62

18.2 - Não haverá reajuste, nem atualização de valores, exceto na ocorrência de fato que justifique a aplicação da alínea “d”, do inciso II, do artigo 65, da Lei n 8.666, de 21 de junho de 1993, atualizada.

18.3 - Nos casos de eventuais atrasos de pagamento, desde que a Contratada não tenha concorrido, de alguma forma, para tanto, fica convencionado que a taxa de compensação financeira devida pela Contratante, entre a data do vencimento e o efetivo adimplemento da parcela, é calculada mediante a aplicação da seguinte fórmula:

**EM = I x N x VP, sendo:**

**EM = Encargos moratórios;**

**N = Número de dias entre a data prevista para o pagamento e a do efetivo pagamento;**

**VP = Valor da parcela a ser paga.**

**I = Índice de compensação financeira = 0,00016438, assim apurado:**

**I = (TX)**

$$I = \frac{(6/100)}{365}$$

$$I = 0,00016438$$

**TX = Percentual da taxa anual = 6%.**

## 19) DAS OBRIGAÇÕES DA CONTRATANTE

19.1 Prestar à CONTRATADA todas as informações solicitadas e necessárias para a entrega do objeto.

19.2 Efetuar o pagamento conforme definido no Edital, mediante apresentação da Nota Fiscal, desde que, atendidas as demais exigências estabelecidas neste Edital.

19.3 Notificar à CONTRATADA, por escrito, a ocorrência de eventuais falhas ou imperfeições na entrega dos produtos, fixando prazo para sua correção.

## 20) DAS OBRIGAÇÕES DA CONTRATADA

20.1 Caberá ao licitante vencedor, a partir da assinatura do contrato, o cumprimento das seguintes obrigações, além daquelas descritas no presente Edital e Anexos.

- a) Entregar os produtos conforme condições estipuladas no edital e seus anexos.
- b) Responder, em relação aos seus funcionários, por todas as despesas decorrentes da entrega do objeto e por outras correlatas, tais como salários, seguros de acidentes, tributos, indenizações e outras que por ventura venham a ser criadas pelo Poder Público.
- c) Responder pelos danos causados à Administração e a terceiros, decorrentes de sua culpa ou dolo, durante a entrega do objeto.
- d) Fornecer as devidas Notas Fiscais, nos termos da Lei.



20.2 É vedado ao Licitante Vencedor subcontratar outra Empresa para execução do objeto deste Pregão Presencial.

## **21) DA INEXECUÇÃO E RESCISÃO**

21.1 O não cumprimento ou o cumprimento irregular das cláusulas e condições estabelecidas neste Edital e na Ata de Registro de Preços, por parte do licitante vencedor, assegurará ao Município o direito de rescindir a Ata, mediante notificação através de ofício, entregue diretamente ou por via postal, com prova de recebimento, sem ônus de qualquer espécie para a Administração e sem prejuízo da aplicação das penalidades previstas neste Edital.

21.2 A ata de registro de preços poderá ser rescindida, ainda, sem prejuízo do disposto no art. 78 da Lei n. 8.666/93 e alterações posteriores:

21.2.1 Unilateralmente, a critério exclusivo da Administração Municipal, mediante formalização, assegurado o contraditório e a ampla defesa, nos seguintes casos:

- a) Atraso injustificado, a juízo da Administração, na entrega dos produtos licitados;
- b) Entrega de produtos fora das especificações constantes no Objeto deste edital;
- c) A subcontratação total ou parcial do objeto deste Edital, a associação do licitante vencedor com outrem, a cessão ou transferência, total ou parcial, bem como a fusão, cisão ou incorporação, que afetem o cumprimento da obrigação assumida;
- d) o desatendimento das determinações regulares da autoridade designada para acompanhar e fiscalizar a entrega do material, assim como as de seus superiores;
- e) o cometimento reiterado de faltas na execução do objeto deste Edital, anotadas na forma do § 1º, do art. 67, da Lei nº 8.666/93 atualizada;
- f) a decretação de falência ou a instauração de insolvência civil;
- g) a dissolução da empresa;
- h) a alteração social ou a modificação da finalidade ou da estrutura da empresa que, a juízo da Administração, prejudique a execução deste Contrato;
- i) razões de interesse público, de alta relevância e amplo conhecimento, justificadas e determinadas pela autoridade máxima da esfera administrativa a que está subordinado





o licitante vencedor e exaradas em processo administrativo a que se refere a presente Ata de registro de Preços; e

j) a ocorrência de caso fortuito ou força maior, regularmente comprovado, impeditivo na execução da Ata de Registro de Preços, firmada com a proponente vencedora.

21.2.2 Amigavelmente, por acordo entre as partes, reduzido a termo no processo da licitação, desde que haja conveniência para a Administração.

21.2.3 Judicialmente, nos termos da legislação vigente.

21.3 A rescisão administrativa ou amigável deverá ser precedida de autorização escrita e fundamentada pela autoridade competente.

## 22) DAS PENALIDADES

22.1 – Nos termos do artigo 7º da Lei 10.520, de 17 de julho de 2002, se a licitante, convocada dentro do prazo de validade da sua proposta, não assinar a respectiva ata, deixar de entregar ou apresentar documentação falsa exigida para o certame, ensejar o retardamento da execução de seu objeto, não mantiver a proposta, falhar ou fraudar na execução do Contrato, comportar-se de modo inidôneo ou cometer fraude fiscal, ficará impedido de licitar e contratar com a União, Estados, Distrito Federal ou Municípios, e será descredenciado nos sistemas de cadastramento de fornecedores, pelo prazo de **05 (cinco) anos**, sem prejuízo das multas previstas neste Edital e na ata de registro de preços e das demais cominações legais, conforme critério objetivo para valoração do tipo e grau da sanção:

Item	Descrição	Incidência	Grau
1	Atraso na entrega	dia	1
2	Realização dos serviços em desconformidade com o objeto do presente certame	Por ocorrência	4

### Valoração do tipo de sanção:

Pontos acumulados	Sanção
1 a 3	Advertência
4 a 10	Multa

### Grau da Sanção:

Pontos Acumulados	Multa	Suspensão
4 a 6	R\$ 500,00	-
7 a 10	R\$ 1.000,00	-
10 a 20	R\$ 5.000,00	6 meses

22.2 Ficará impedida de licitar e contratar com a Prefeitura Municipal, pelo prazo de até 02 (dois) anos, sem prejuízo das multas e das demais cominações previstas no edital e no Capítulo IV da Lei n.º 8.666/93 e suas



posteriores alterações, no que couber, garantido o direito prévio da ampla defesa, a licitante que, convocada dentro do prazo de validade de sua proposta:

- a) Não celebrar o contrato.
- b) Apresentar documento falso ou fazer declaração falsa.
- c) Ensejar o retardamento da execução do objeto deste Pregão.
- d) Não mantiver a proposta, injustificadamente.
- e) Falhar ou fraudar a execução do contrato.
- f) Comportar-se de modo inidôneo.
- g) Cometer fraude fiscal.

22.3 Pela inexecução total ou parcial do contrato, o Município, poderá, garantida a defesa prévia, aplicar à licitante vencedora as seguintes sanções:

- a) Advertência;
- b) Multa moratória de 0,5% (cinco décimos por cento) por dia de atraso na execução do contrato, tomando por base o valor total do respectivo Item;
- c) Multa compensatória de 10% (dez por cento) sobre o valor total do respectivo item.

22.3.1 O atraso injustificado na execução do contrato, por período superior a 10 (dez) dias, poderá ensejar a rescisão do contrato.

22.4 As multas aplicadas serão descontadas dos créditos da contratada ou, na impossibilidade, recolhida no prazo de até 15 (quinze) dias, da data da comunicação oficial e, caso não cumpridas, serão cobradas judicialmente.

## **23) DAS DISPOSIÇÕES FINAIS**

23.1 A licitação poderá ser revogada por razões de interesse público decorrente de fato superveniente devidamente comprovado, pertinente e suficiente para justificar tal conduta, ou anulada por ilegalidade, de ofício ou por provocação de terceiros, mediante parecer escrito e devidamente fundamentado.

23.2 A apresentação da proposta implica para o licitante a observância dos preceitos legais e regulamentares em vigor, bem como a integral e incondicional aceitação de todos os termos e condições deste Edital, sendo responsável pela fidelidade e legitimidade das informações e dos documentos apresentados em qualquer fase da licitação.

23.3 Os casos omissos serão dirimidos pelo Pregoeiro, com observância da legislação regedora, em especial a Lei n. 8.666, de 21 de junho de 1993 consolidada, Lei 10.520, de 17 de julho de 2002 e o **Decreto Municipal n. 234/2014**.



ESTADO DE SANTA CATARINA

## **MUNICÍPIO DE FAXINAL DOS GUEDES**

Av. Rio Grande do Sul, 458 – Centro CEP 89694-000 – FAXINAL DOS GUEDES – SC

Fone/fax (49) 3436-4300 – Site [www.faxinal.sc.gov.br](http://www.faxinal.sc.gov.br)

CNPJ: 83 009 910/0001-62

23.4 Este Pregão poderá ter a data de abertura da sessão pública transferida por conveniência da Administração Pública, sem prejuízo do disposto no art. 4, inciso V, da Lei nº 10.520/2002.

23.5 É fundamental a presença do licitante ou de seu representante, para o exercício dos direitos de ofertar lances e manifestar intenção de recorrer.

### **24) DOS ANEXOS**

24.1 Integram o presente Edital os anexos:

- a) ANEXO I – Termo de Referência;
- b) ANEXO II – Proposta;
- c) ANEXO III – Declaração de Cumprimento art. 7, XXIII CF
- d) ANEXO IV – Carta de Credenciamento;
- e) ANEXO V – Declaração Requisitos de Habilitação;
- f) ANEXO VI – Declaração de inexistência de fatos impeditivos de qualificação;
- g) ANEXO VII - Minuta da Ata de Registro de Preços.

Faxinal dos Guedes (SC), 04 de outubro de 2021.

**GILBERTO ANGELO LAZZARI**

Prefeito Municipal



ESTADO DE SANTA CATARINA

## MUNICÍPIO DE FAXINAL DOS GUEDES

Av. Rio Grande do Sul, 458 – Centro CEP 89694-000 – FAXINAL DOS GUEDES – SC

Fone/fax (49) 3436-4300 – Site [www.faxinal.sc.gov.br](http://www.faxinal.sc.gov.br)

CNPJ: 83 009 910/0001-62

### ANEXO I TERMO DE REFERÊNCIA

#### PROCESSO ADMINISTRATIVO Nº 77/2021 EDITAL DE PREGÃO PRESENCIAL Nº 40/2021

#### DADOS DO SOLICITANTE:

MUNICÍPIO DE FAXINAL DOS GUEDES ENDEREÇO: Av. Rio Grande do Sul, n. 458 FONE: (49) 3436-4300
--

#### OBJETIVOS A SEREM ALCANÇADOS:

Atendimento aos princípios da economicidade e eficiência na aquisição do objeto em questão, através da competitividade entre empresas do ramo, mediante regular e adequado processo licitatório, cujo fator preponderante é o **Menor Preço por Lote**.

#### JUSTIFICATIVA DA LICITAÇÃO:

A modernização da iluminação pública, ou troca/substituição (retrofit), já que mantém a estrutura física existente, consiste na substituição direta de pontos de iluminação existentes, (vapor sódio/mercúrio etc) por luminárias e/ou equipamentos modernos, de melhor desempenho, maior eficiência, assegurando melhores níveis de luminosidade e, a redução do consumo e custo.

A tecnologia em LED, hoje amplamente disponível no mercado, se afigura como uma excelente alternativa para modernização da iluminação pública, com vantagens expressivas sobre as lâmpadas atualmente utilizadas, em especial quanto ao consumo de energia, segurança pública, visando, o chamado “tríplice tripé da violência, qual seja, obscuridade, vítima e oportunidade”, impacto ambiental, durabilidade e a eficiência luminosa. Em geral, a potência das luminárias LED é entorno de 65% da potência das lâmpadas de sódio e entorno de 75% em relação às de vapor de mercúrio, ainda largamente utilizadas em redes de iluminação pública, no modelo antigo pelas concessionárias de energia elétrica.

A atual iluminação pública do município de Faxinal dos Guedes, está depreciada em grande parte, requerendo a manutenção periódica de lâmpadas, reatores, braços, postes e luminárias. No decorrer do tempo (as estruturas de iluminação existentes estão precárias), ocorrendo depreciações consideráveis, resultando baixa eficiência de iluminação, além, de manutenção corriqueira e elevada, não suportada para manutenção com base na COSIP. Ainda, muitas luminárias existentes utilizam tecnologias antiquadas, com sistema óptico com baixa eficiência, apresentando isolação elétrica comprometida e reduzida qualidade luminosa, estando muitos dos equipamentos em desacordo com as boas práticas e normas brasileiras.

Aliada a estas constatações, muitas lâmpadas existentes foram instaladas em ruas que ao longo do tempo tornaram-se vias de importantes no fluxo de pedestres e veículos automotores, necessitando de maior



ESTADO DE SANTA CATARINA

## MUNICÍPIO DE FAXINAL DOS GUEDES

Av. Rio Grande do Sul, 458 – Centro CEP 89694-000 – FAXINAL DOS GUEDES – SC

Fone/fax (49) 3436-4300 – Site [www.faxinal.sc.gov.br](http://www.faxinal.sc.gov.br)

CNPJ: 83 009 910/0001-62

fluxo luminoso e outras vias, também necessitam de atualizações/modernizações para sua adequação, devido ao desperdício de energia elétrica.

Considera-se também hoje não possuir padronização dos equipamentos e acessórios destinados à iluminação pública, resultando em uma quantidade enorme de itens para efetuar a sua reposição e/ou manutenção. Este fator dificulta sobremaneira a equipe de manutenção, pois há necessidade de quando da saída à campo, levar uma variedade de lâmpadas, reatores e acessórios. Além disso quando da aquisição destes materiais para a manutenção, dificulta os estudos para a realização do Termo de Referência, pois há uma considerável gama de itens a serem relacionados.

Esta tecnologia LED está consolidada e com custos mais acessíveis às municipalidades, sendo uma tendência mundial de substituição das lâmpadas vapor de sódio, multivapores metálicos entre outros modelos por luminárias públicas LED, sendo que as especificações e exigências técnicas estão descritas nas normas e regulamentações.

### DA JUSTIFICATIVA PARA ENQUADRAMENTO COMO BEM E SERVIÇOS COMUNS

Embora a Lei do Pregão nos forneça um conceito do tipo aberto sobre o que seja comum, após analisar três aspectos, quais sejam: a possibilidade de padronizar o objeto por meio de critérios objetivos de desempenho e qualidade comuns no mercado correspondente; se havia disponibilidade neste mercado deste sistema e verificado se as especificações adotadas eram usuais neste mesmo mercado, a presente aquisição foi considerada comum, uma vez que nada mais são que equipamentos produzidos em linha pelas indústrias, e verificou-se que as especificações eram usuais nesse mercado.

O objeto a ser contratado enquadra-se na categoria de bens/serviços comuns de que trata a Lei nº 10.520/02, por possuir padrões de desempenho e qualidade objetivamente definidos, mediante as especificações usuais do mercado, podendo, portanto, ser licitado por meio da modalidade Pregão. Segundo o doutrinador Marçal Justen Filho, nos ensina: "...bem ou serviço comum é aquele que se apresenta sob identidade e características padronizadas e que se encontra disponível, a qualquer tempo, num mercado próprio....".

E ainda, sobre o assunto o Tribunal de Contas da União através da SÚMULA TCU 270, decidiu:

"...7. De início, observo que o texto de enunciado proposto objetiva abranger não apenas as licitações para compras, mas também as referentes a obras e serviços, estando fundamentado também no art. 7º, § 5º, e 11 da Lei nº 8.666/1993, transcritos a seguir:

[...]

8. No entanto, percebe-se que a padronização exigida no art. 11 é apenas em relação a projetos, nos casos em que há mais de uma obra destinada ao mesmo fim. Portanto, não há como relacionar a vedação pela escolha de marcas estabelecida no art. 7º, § 5º, com a padronização de projetos do art. 11.

9. Por outro lado, em licitações relacionadas a compras, o princípio da padronização, mencionado no art. 15, inciso I, da Lei nº 8.666/1993, tem como



ESTADO DE SANTA CATARINA

## MUNICÍPIO DE FAXINAL DOS GUEDES

Av. Rio Grande do Sul, 458 – Centro CEP 89694-000 – FAXINAL DOS GUEDES – SC

Fone/fax (49) 3436-4300 – Site [www.faxinal.sc.gov.br](http://www.faxinal.sc.gov.br)

CNPJ: 83 009 910/0001-62

objetivo estabelecer critérios para definir as características e o desempenho desejados para determinado produto a ser adquirido pela Administração.

[...]

10. O objetivo é simplificar a aquisição, garantindo a qualidade do bem e facilitando a operação e a manutenção. Para alcançar essa finalidade, em algumas situações, é necessária a indicação de marca, para a qual a jurisprudência do TCU considera ser indispensável prévia justificativa. [...]:

[...]

11. Além disso, verifico que a quase totalidade dos precedentes anexados à proposta de elaboração de súmula trata de compras (muitas relacionadas a produtos de informática) e são uníssonas quanto à possibilidade de indicação de marca justificada previamente e condicionada à necessidade da busca pela padronização.

12. Por essa razão, pedindo escusa por discordar da proposta da Seses, ratificada pela Comissão de Jurisprudência, entendo que o enunciado deve restringir-se a certames cujo objeto é a aquisição de bens, para que retrate, de fato, o entendimento sólido deste Tribunal de Contas. Dessa forma, sugiro a seguinte redação, que acredito ser mais adequada à jurisprudência majoritária:

Portanto, a definição de bens e serviços comuns inclui o simples, o padronizado, o rotineiro e ainda os que possam ser objetivamente descritos, sendo este o entendimento do Tribunal de Contas da União. Podendo, portanto, ser licitado por meio da modalidade Pregão.

A decisão por registrar preços deu-se pelo fato desta contratação atender a um Projeto que está sendo implantado em toda a cidade, atendendo assim a vários órgãos dos municípios, em concordância com o Sistema de Registro de Preços previsto no art. 15 da Lei nº 8.666, de 21 de junho de 1993.

A licitação em tela, objeto deste Termo de Referência, será levada a cabo por meio de seleção de propostas pela modalidade de licitação PREGÃO PRESENCIAL e pelo tipo MENOR PREÇO GLOBAL considerando-se um LOTE único dividido em ITENS, na forma prevista no art. 45, §1º, I da Lei nº 8.666/93.

### DA JUSTIFICATIVA PARA AQUISIÇÃO EM LOTE ÚNICO – MENOR PREÇO GLOBAL.

Embora o sistema de registro de preços, registra-se que o julgamento deverá ocorrer de modo global para o LOTE integral com a sua composição. Revela-se inviável, promover a adjudicação por vários itens, para o caso em tela, sendo fortes as razões a demonstrar ser esse o critério que conduzirá a contratações economicamente mais vantajosas.

O § 3º do artigo 3º, da Instrução Normativa n. 2/08 da Secretaria de Logística e Tecnologia da Informação do Ministério do Planejamento, Orçamento e Gestão, prevê excepcionalmente a possibilidade de





ESTADO DE SANTA CATARINA

## MUNICÍPIO DE FAXINAL DOS GUEDES

Av. Rio Grande do Sul, 458 – Centro CEP 89694-000 – FAXINAL DOS GUEDES – SC

Fone/fax (49) 3436-4300 – Site [www.faxinal.sc.gov.br](http://www.faxinal.sc.gov.br)

CNPJ: 83 009 910/0001-62

a Administração instaurar licitação global, em que serviços distintos podem ser licitados e contratados conjuntamente, desde que formalmente comprovado que:

- I. O parcelamento torna o contrato técnico, econômico e administrativamente inviável ou provoca a perda de economia de escala; e
- II. Os serviços podem ser prestados por empresa registrada e sob fiscalização de um único conselho regional de classe profissional, quando couber.

A licitação para contratação deste objeto em único Lote se justifica pela necessidade de preservar a integridade qualitativa do objeto, vez que a eventual opção por vários fornecedores implicaria em incompatibilidade tecnológica ou descontinuidade da padronização, bem assim em dificuldades gerenciais e, até mesmo, aumentar os custos; temos a finalidade de formar um todo unitário, a exemplo de Ata de Registro de Preços firmada em 2010 pela Agência Nacional de Águas – ANA.

O parcelamento do objeto, nos termos do art. 23, §1º, da Lei n. 8.666/1993 e suas posteriores alterações, neste caso, não se demonstra técnica e economicamente viável.

A licitação para contratação deste objeto em único lote não tem a finalidade de reduzir o caráter competitivo da licitação, visa, tão somente, garantir a gerência segura da aquisição, e principalmente, promover ampla competição necessária em um processo licitatório justo. Mas também, busca atingir a sua finalidade e efetividade, que é a de atender a contento as nossas necessidades, conforme demonstrado, especificamente nos artefatos da IN n. 04/2010, emitida pela Secretária de Logística e Tecnologia da Informação, dispondo sobre o processo de contratação de Soluções de Tecnologia da Informação pelos órgãos integrantes do Sistema de Administração dos Recursos de Informação e Informática (SISP) do Poder Executivo Federal, que nos serve de referência.

Sendo assim, para que o projeto de modernização da atual iluminação pública em nosso município, busca-se através do presente Sistema de Registro de Preço, com julgamento pelo menor Preço Global, o atendimento aos princípios constitucionais.

### SITUAÇÃO ATUAL

A parte do sistema de iluminação pública do município na qual a eficientização é objetivada apresenta as seguintes características:

- Número de pontos luminosos (lâmpadas): mínimo 920 Pontos
- Luminárias: predominantemente abertas sem alojamento para reator
- Lâmpadas: predominantemente a vapor de Sódio
- Reatores: em sua maioria eletromagnéticos de baixa perda e alto fator de potência uso externo.
- Acionamentos individuais através de relé foto eletrônico na maioria dos pontos.

Os 920 pontos indicados, são responsáveis por 98% do gasto do município com energia elétrica da iluminação pública, pagos à respectiva concessionária. Os demais pontos não são substituíveis por



ESTADO DE SANTA CATARINA

## MUNICÍPIO DE FAXINAL DOS GUEDES

Av. Rio Grande do Sul, 458 – Centro CEP 89694-000 – FAXINAL DOS GUEDES – SC

Fone/fax (49) 3436-4300 – Site [www.faxinal.sc.gov.br](http://www.faxinal.sc.gov.br)

CNPJ: 83 009 910/0001-62

luminárias tipo pública, sendo instalados em postes ornamentais, refletores, luminárias decorativas, etc. ou já foram eficientizados.

A execução da presente licitação irá possibilitar além de todos os benefícios citados, o encontro de contas entre a Município-Concessionária, de acordo com a quantidade real de pontos instalados e potência consumida.

### ESPECIFICAÇÃO TÉCNICA DOS ITENS

#### LUMINÁRIAS LED TIPO PÚBLICA

As luminárias serão do tipo pública com tecnologia LED, com alimentação dos LEDs em corrente contínua (DC), vida útil do conjunto 65.000 horas<sup>1</sup> @L70 com declaração de garantia das luminárias LED, por defeito de fabricação, pelo prazo mínimo de 05 (cinco) anos, expedida e assinada pelo fabricante da luminária e com certificado ativo conforme Portaria n. 20 do INMETRO.

Ainda deverá atender às seguintes especificações com base nos dados declarados pela Portaria n. 20 do INMETRO que serão consultados durante o certame pela comissão de Licitação para fins de classificação da proposta:

- a. Driver com saída em corrente/tensão contínua (DC);
- b. Tensão de entrada 100~250 VAC (Full range);
- c. Frequência de entrada 60 Hz;
- d. Controle de corrente em malha fechada;
- e. Tomada para relé de 3 segmentos padrão NBR 5123 ou sistema de acionamento em função da luminosidade externa integrado ao corpo da luminária;
- f. Corpo fabricado em alumínio injetado ou extrudado;
- g. Acabamento em pintura eletrostática na cor CINZA;
- h. Índice de reprodução de cor mínimo de 70%;
- i. Fator de Potência Maior que 0,98<sup>2</sup>;
- j. Grau de proteção IP66 para o produto ou, corpo óptico e driver.
- k. Protetor de surtos 10kV/10kA integrado ao corpo da luminária;
- l. Todos os parafusos em aço inoxidável<sup>3</sup>;
- m. Cabo de alimentação com 5 metros sem emendas desde a conexão com o anti-surto, inclusive cabo de proteção PE<sup>4</sup>.

<sup>1</sup> A vida útil exigida mínima exigida, além de atender ao mínimo solicitado pela portaria n. 20/2017 do INMETRO, visa atender a necessidade de retorno de investimento projetada pelo município em função da economia gerada pela substituição das luminárias antigas por luminárias de LED.

<sup>2</sup> O fator de potência exigido além de contribuir para um melhor aproveitamento do sistema energético nacional, ocupando menos o sistema durante período de ponta, visa também não onerar a fatura da energia



ESTADO DE SANTA CATARINA

## MUNICÍPIO DE FAXINAL DOS GUEDES

Av. Rio Grande do Sul, 458 – Centro CEP 89694-000 – FAXINAL DOS GUEDES – SC

Fone/fax (49) 3436-4300 – Site [www.faxinal.sc.gov.br](http://www.faxinal.sc.gov.br)

CNPJ: 83 009 910/0001-62

da iluminação quando da cobrança dos reativos a ser implementada com os sistemas de telemetria, que serão a próxima etapa em termos de iluminação pública do Município.

<sup>3</sup> Levando em consideração a vida útil exigida para produto, todos parafusos devem ser em aço inoxidável para que seja mantida constituição e funcionalidade da peça durante o tempo de vida útil do produto.

<sup>4</sup> Além de uma melhor condutância, o município visa com a especificação eliminar um ponto de falha (emenda), garantindo assim maior confiabilidade ao sistema como um todo.

### Item 1 - LUMINÁRIA LED 60W

Para esse item, além das já mencionadas, as especificações são as seguintes:

- a. Potência máxima 60W<sup>1</sup>;
- b. Fluxo Luminoso mínimo 8.400lm<sup>2</sup>;
- c. Temperatura de cor dos LEDs 4.000K<sup>3</sup>;
- d. Poderá possuir ajuste de ângulo direto na luminária, com ou sem uso de adaptador<sup>4</sup>.

### Item 2 - LUMINÁRIA LED 120W

Para esse item, além das já mencionadas, as especificações são as seguintes:

- a) Potência máxima 120W<sup>1</sup>;
- b) Fluxo Luminoso mínimo 18.700lm<sup>2</sup>;
- c) Temperatura de cor dos LEDs 4.000K<sup>3</sup>;
- d) Deverá possuir ajuste de ângulo direto na luminária<sup>5</sup>.

### Item 3 - LUMINÁRIA LED 180W

Para esse item, além das já mencionadas, as especificações são as seguintes:

- a) Potência máxima 180W<sup>1</sup>;
- b) Fluxo Luminoso mínimo 25.200lm<sup>2</sup>;
- c) Temperatura de cor dos LEDs 4.000K<sup>3</sup>;
- d) Deverá possuir ajuste de ângulo direto na luminária<sup>5</sup>.

---

<sup>1</sup> A potência nominal máxima de cada luminária fora selecionada para atender a economicidade projetada de energia elétrica que fora em estimada em 50% em relação a fatura atual da energia.

<sup>2</sup> Os fluxos luminosos mínimos de cada luminária foram elencados de acordo com pesquisa ao site do INMETRO, garantindo a concorrência em termos de marcas que atendam as especificações, visando não apenas a economia de energia, mas o resultado luminoso na via, selecionando luminárias de alta eficiência luminosa, pois quanto maior a eficiência maior será o nível de iluminação das vias com menor consumo de energia, de acordo com o projeto executivo a ser realizado, visando a contratação mais vantajosa ao município.



ESTADO DE SANTA CATARINA

## MUNICÍPIO DE FAXINAL DOS GUEDES

Av. Rio Grande do Sul, 458 – Centro CEP 89694-000 – FAXINAL DOS GUEDES – SC

Fone/fax (49) 3436-4300 – Site [www.faxinal.sc.gov.br](http://www.faxinal.sc.gov.br)

CNPJ: 83 009 910/0001-62

<sup>3</sup> A temperatura de cor selecionado para as luminárias visa atender a tendência de utilização de temperaturas de cores mais baixas para contribuir com a saúde humana e menor interferência na vida animal.

<sup>4</sup> O município pode, a seu exclusivo critério, fundamentado nos princípios constitucionais da economicidade e eficiência no âmbito da administração pública, reutilizar os braços existentes em seu parque de iluminação pública que se apresentem em bom estado de manutenção e dentro de sua vida útil para receber as luminárias LED adquiridas neste certame. Neste contexto, para amenizar a instalação e compra de braços e para que mantenhamos os existentes, cujo ângulo no ponto de montagem seja superior a 5° em relação ao eixo horizontal, a luminária poderá possuir ajuste de ângulo direto na luminária, com ou sem uso de adaptador.

O município pode, a seu exclusivo critério, fundamentado nos princípios constitucionais da economicidade e eficiência no âmbito da administração pública, reutilizar os braços existentes em seu parque de iluminação pública que se apresentem em bom estado de manutenção e dentro de sua vida útil para receber as luminárias LED adquiridas neste certame. Neste contexto, para amenizar a instalação e compra de braços e para que mantenhamos os existentes, cujo ângulo no ponto de montagem seja superior a 5° em relação ao eixo horizontal, a luminária deverá possuir ajuste de ângulo direto na luminária, com ou sem uso de adaptador, sendo que para tal deve ser considerado esses valores juntamente com o item solicitado.

### Documentação de comprovação das luminárias

Para fins de comprovação das características das luminárias ofertadas pela licitante, essa deverá juntar ao envelope de proposta, sob pena de desclassificação, os seguintes documentos referentes às luminárias LED:

- a) Certificado de avaliação da conformidade conforme os requisitos da Portaria n. 20 INMETRO das luminárias ofertadas.
- b) Registro de objeto INMETRO ativo das luminárias ofertadas.
- c) Declaração de garantia por defeito de fabricação, pelo prazo mínimo de 5 (cinco) anos, expedida e assinada pelo fabricante do produto.
- d) Termo expedido pelo fabricante da luminária constando que o cabo de alimentação de 5 metros esteja ligado/conectado diretamente no anti-surto (proteção da luminária) sem emendas, inclusive cabo de proteção PE para uma melhor condutância e sem emenda até a conexão na rede.
- e) Relatório de Ensaio de Eficiência Energética e Fotométrico do produto ofertado.
- f) Relatório de ensaios de segurança dos produtos ofertados conforme portaria 20 INMETRO. Caso sejam apresentados ensaios de TIPO, a licitante deverá, sob pena de desclassificação, indicar quais são as luminárias (itens) validados pelo ensaio de TIPO.
- g) Relatório de ensaio para Interferência eletromagnética e radiofrequência, conforme EN55015 ou CISPR 15. Caso sejam apresentados ensaios de TIPO, a licitante deverá, sob pena de desclassificação, indicar quais são as luminárias (itens) validados pelo ensaio de TIPO.
- h) Relatório de ensaio conforme LM-80-15 (IESNA) ou LM-79-19 (IESNA), emitido por laboratório oficial, acreditado no INMETRO ou com acreditação internacional ISO/IEC 17025:2005 para fins específicos de ensaios elétricos.



ESTADO DE SANTA CATARINA

## MUNICÍPIO DE FAXINAL DOS GUEDES

Av. Rio Grande do Sul, 458 – Centro CEP 89694-000 – FAXINAL DOS GUEDES – SC

Fone/fax (49) 3436-4300 – Site [www.faxinal.sc.gov.br](http://www.faxinal.sc.gov.br)

CNPJ: 83 009 910/0001-62

- i) O relatório de ensaio conforme LM-80-15, deverá ser acompanhado de relatório de ensaio comprovando que a temperatura do LED utilizado na luminária (ISTMT) atenda:
  - I. A maior temperatura medida no ISTMT deverá ficar abaixo do maior valor de temperatura do componente medido na LM-80;
  - II. A localização do ponto TMP deve ser igual para ISTMT, relatório da LM-80 e com a especificação do local pelo fabricante;
  - III. A corrente no LED, fornecida pelo controlador de LED na luminária, deverá ser inferior ou igual à corrente no LED medido para o relatório da LM-80.

### BRAÇO DE ILUMINAÇÃO PÚBLICA

Galvanizado por imersão a fogo com camada de 100 micras de média e 86 no ponto mínimo, espessura da chapa #2,5mm, com sapata de fixação, possuir furo para dois parafusos ØM16, mm e atender às seguintes Normas Brasileiras: NBR 14744 / NBR 6123 / NBR 6323 / NBR 11003.

Item 4 - Braço de 1,5 metros

Dimensões em milímetros conforme figura abaixo:

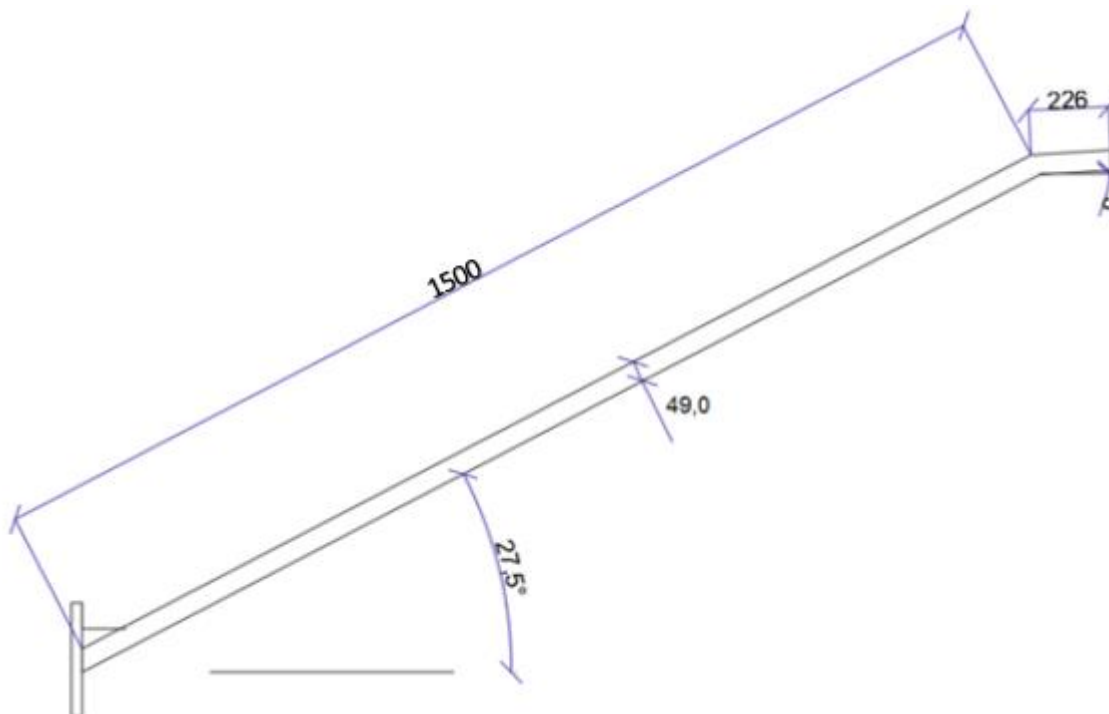



ESTADO DE SANTA CATARINA

## MUNICÍPIO DE FAXINAL DOS GUEDES

Av. Rio Grande do Sul, 458 – Centro CEP 89694-000 – FAXINAL DOS GUEDES – SC

Fone/fax (49) 3436-4300 – Site [www.faxinal.sc.gov.br](http://www.faxinal.sc.gov.br)

CNPJ: 83 009 910/0001-62

Item 5 - Braço de 3 metros

Dimensões em milímetros conforme figura abaixo:

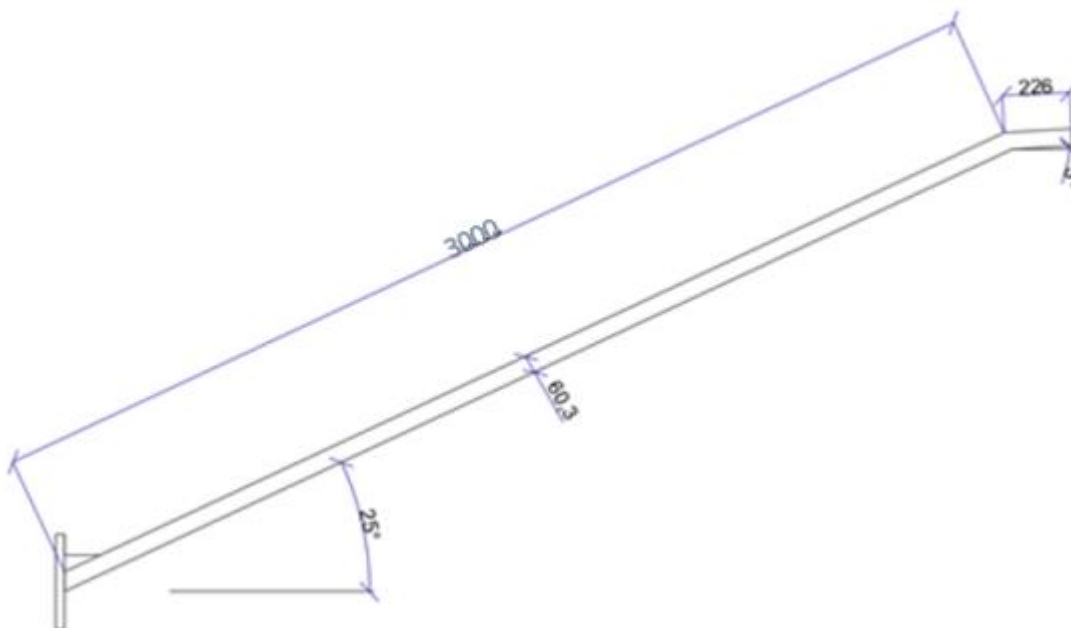

### SUBSTITUIÇÃO DAS LUMINÁRIAS

As luminárias deverão ser fornecidas na ponta dos braços de iluminação pública, para tanto deverão ser realizadas as seguintes previsões:

- Retirada do Relé foto eletrônico.
- Fornecimento e execução da fiação nova (incluída na especificação da luminária) e dos conectores novos (item 6) em todos os pontos.
- Destinação final das lâmpadas e relés removidos para local adequado.
- Transportes das luminárias e reatores em local indicado pela administração, dentro dos limites do município.

### SUBSTITUIÇÃO DOS BRAÇOS

Os braços deverão ser fornecidos fixado no poste da rede de distribuição, para tanto deverão ser realizadas as seguintes previsões:

- Parafusos ou cintas adicionais necessárias à substituição.
- Transportes dos braços retirados para local indicado pela administração, dentro dos limites do município.





ESTADO DE SANTA CATARINA

## MUNICÍPIO DE FAXINAL DOS GUEDES

Av. Rio Grande do Sul, 458 – Centro CEP 89694-000 – FAXINAL DOS GUEDES – SC

Fone/fax (49) 3436-4300 – Site [www.faxinal.sc.gov.br](http://www.faxinal.sc.gov.br)

CNPJ: 83 009 910/0001-62

### COMPROVAÇÃO TÉCNICA MÍNIMA

Para fins de comprovação técnica a empresa deverá atender a todos requisitos constantes nesse Termo de Referência e no presente edital de licitação, sob pena de inabilitação do certame a não apresentação dos devidos documentos.

Comprovação de que a licitante possui ao menos um Engenheiro Eletricista, com comprovação de vínculo, figurando como RT – Responsável Técnico da empresa, com registro no CREA;

Comprovação da qualificação técnica do profissional habilitado, indicado conforme abaixo, mediante apresentação de atestado devidamente certificado pelo CREA (CAT com Atestado) fornecido por pessoa jurídica de direito público ou privado, demonstrando a execução de obras ou serviços compatíveis em características semelhantes ao objeto licitado. Caracterizam-se como de complexidade tecnológica de maior relevância os itens a seguir, cuja CAT deverá constar:

- a) Instalação e fornecimento de luminárias de LED de no mínimo 50% pontos de iluminação pública num período de 12 meses. Poderão ser somados quantitativos de atestados diferentes desde que executados comitadamente em 12 meses.

Os profissionais habilitados deverão comprovar seu vínculo empregatício com a empresa através de contrato de prestação de serviços ou outro instrumento que demonstrem a identificação profissional. Quando se tratar de sócio da empresa licitante, tal comprovação será feita através do ato constitutivo da mesma.

Comprovação da qualificação técnica/operacional da empresa, mediante apresentação de atestado fornecido por pessoa jurídica de direito público ou privado, demonstrando a execução de obras ou serviços compatíveis em características semelhantes ao objeto licitado, cujo Atestado/Certidão deverá constar: “instalação de luminárias com tecnologia LED em vias públicas”;

A licitante deverá apresentar um Termo de Compromisso Anexo F, da empresa licitante de que TODO (S) o (s) responsável (is) técnico (s), detentor (es) do (s) atestado (s) referido (s) no parágrafo anterior, será (ão) o (s) responsável (is) técnico (s) pela execução da obra. Esse Termo de Compromisso deverá ser assinado, em conjunto, pelo representante legal da empresa e pelo (s) responsável (is) técnico (s), indicado (s).

### LEVANTAMENTO E PROJETO EXECUTIVO

Logo após a assinatura da ata de registro de preços, a contratada fica ciente e obrigada a realizar levantamento em campo e com a concessionária de energia, com vistas a elaborar projeto executivo, indicando a potência a ser instalada em cada ponto, a necessidade ou não da substituição do braço e ângulo de instalação das luminárias. A escolha da luminária deverá ser pautada no atendimento a NBR 5101, tendo como base as curvas fotométricas e as características das ruas do município.

A assinatura do contrato fica convencionada a entrega do projeto executivo, em até 30 dias da assinatura da ata, sob pena de distrato da contratação.



ESTADO DE SANTA CATARINA

## **MUNICÍPIO DE FAXINAL DOS GUEDES**

Av. Rio Grande do Sul, 458 – Centro CEP 89694-000 – FAXINAL DOS GUEDES – SC

Fone/fax (49) 3436-4300 – Site [www.faxinal.sc.gov.br](http://www.faxinal.sc.gov.br)

CNPJ: 83 009 910/0001-62

### GARANTIA DAS LUMINÁRIAS E ASSISTÊNCIA TÉCNICA

A contratada deverá assegurar a contratante a garantia por defeito de fabricação das luminárias LED pelo prazo de 5 (cinco) anos, contados a partir da data de instalação. A garantia dos itens defeituosos não se estendem, estritamente, a:

- a) Descarga Atmosféricas;
- b) Vandalismo;
- c) Danos provocados por queda, impacto, enchente;
- d) Defeitos causados por caso fortuito ou força maior;
- e) Produtos alterados e/ou modificados;
- f) Produtos que não tenham sido instalados pela contratada.
- g) Oscilações na rede fora da tensão especificada e devidamente comprovada.

A contratada deverá assegurar o prazo de substituição dos produtos defeituosos, cobertos pela garantia, de no máximo 7 dias úteis contados da solicitação da administração. Sendo a retirada do produto defeituoso e a reinstalação, após o recebimento definitivo do objeto às expensas da contratante.

Após o término da garantia contratual o fabricante deverá disponibilizar no mercado, direta ou indiretamente, placa, driver e corpo ótico, por até 5 (cinco) anos, dos produtos ofertados. Esta condição deve ser formalizada por escrito e apresentada simultaneamente com as demais certificações técnicas dos produtos ofertados.

### DAS AMOSTRAS

A licitante classificada com a melhor proposta comercial deverá fornecer uma amostra referente a cada luminária e/ou projetor LED ofertados, conforme as especificações contidas em sua proposta comercial, em um prazo máximo de 15 (quinze) dias úteis, contados da data da sessão de julgamento ou outra data a ser fixada pela Comissão de Licitação e convocada as empresas participantes da licitação para aferição do objeto entregue.

- As amostras deverão estar identificadas com etiqueta contendo: razão social da licitante, marca e modelo da luminária.
- As amostras deverão ser entregues, no local, constante na respectiva Autorização de Fornecimento, em dia a ser marcado, em horário comercial para aferição dos interessados.

### ATUALIZAÇÃO DO CADASTRO DO PARQUE LUMINOTÉCNICO

Deverá ser realizado, após a conclusão da entrega dos bens, de forma MENSAL, como critério necessário para aprovação do recebimento definitivo, regularização do consumo luminotécnico junto à CELESC ou a Concessionária distribuidora de energia no Município, referente as luminárias LEDs instaladas.



ESTADO DE SANTA CATARINA

## MUNICÍPIO DE FAXINAL DOS GUEDES

Av. Rio Grande do Sul, 458 – Centro CEP 89694-000 – FAXINAL DOS GUEDES – SC

Fone/fax (49) 3436-4300 – Site [www.faxinal.sc.gov.br](http://www.faxinal.sc.gov.br)

CNPJ: 83 009 910/0001-62

**OBJETO: AQUISIÇÃO DE LUMINÁRIA LED, INCLUINDO INSTALAÇÃO, de acordo com as especificações, quantidades e valores máximos previstos neste edital.**

### PROPOSTA

Serão desclassificadas as propostas que descumprirem o estabelecido no edital, bem como com valores acima do valor máximo previsto.

### JULGAMENTO

O julgamento no processo será o de **Menor Preço por Lote**.

### DAS ESPECIFICAÇÕES E QUANTIDADES

O produto, as quantidades e preços máximos a serem pagos pelo Município, são os seguintes:

Lote n. 01:

Nº	Quantidade	Unid.	Especificação	Preço Unitário	Preço Total
1	510,000	UND	LUMINARIA LED INSTALADA ATÉ 60W 4.000K (INCLUSA REMOÇÃO DA LUMINARIA EXISTENTE), conforme Termo de Referência.	787,6500	401.701,50
2	300,000	UND	LUMINARIA LED INSTALADA ATÉ 120W 4.000K (INCLUSA REMOÇÃO DA LUMINARIA EXISTENTE), conforme Termo de Referência.	1.015,97P33	304.791,99
3	110,000	UND	LUMINARIA LED INSTALADA ATÉ 180W 4.000K (INCLUSA REMOÇÃO DA LUMINARIA EXISTENTE), conforme Termo de Referência.	1.175,8733	129.346,06
4	385,000	UND	BRAÇO ILUMINAÇÃO PUBLICA DE 1,5M (INCLUSA REMOÇÃO DO BRAÇO EXISTENTE), conforme Termo de Referência.	275,8933	106.218,92
5	195,000	UND	BRAÇO ILUMINAÇÃO PUBLICA DE 3M (INCLUSA REMOÇÃO DO BRAÇO EXISTENTE), conforme Termo de Referência.	377,5133	73.615,09
6	1.840,000	UND	CONECTOR PARA ILUMINAÇÃO PUBLICA EM RDA, conforme Termo de Referência.	15,6200	28.740,80
7	580,000	UND	FERRAGENS DE ILUMINAÇÃO PUBLICA, conforme Termo de Referência.	22,6167	13.117,69

(Valores expressos em Reais R\$)	Total Geral:	1.057.532,05
----------------------------------	--------------	--------------



ESTADO DE SANTA CATARINA

## **MUNICÍPIO DE FAXINAL DOS GUEDES**

Av. Rio Grande do Sul, 458 – Centro CEP 89694-000 – FAXINAL DOS GUEDES – SC

Fone/fax (49) 3436-4300 – Site [www.faxinal.sc.gov.br](http://www.faxinal.sc.gov.br)

CNPJ: 83 009 910/0001-62

### **ENTREGA**

As entregas do objeto licitado, deverá ocorrer em até 15 (quinze) dias úteis após a solicitação do Município, efetuada através do envio da autorização de fornecimento, nos locais e endereços nelas constantes junto as Secretarias Municipais da municipalidade.

### **RECEBIMENTO**

O objeto somente será recebido e considerado devidamente entregue, se aceito pela Secretaria requisitante, unidade receptora, através de servidor devidamente indicado como fiscal da presente ata de registro de preços, e se estiverem de acordo com o solicitado.

### **PAGAMENTO**

O pagamento será efetuado conforme **Decreto n. 0034/2021**, do mês subsequente a entrega do objeto mediante a apresentação das respectivas Notas Fiscais.

### **CONTROLE E FISCALIZAÇÃO**

Ao Município é reservado o direito de exercer a mais ampla e completa fiscalização sobre os produtos e serviços, diretamente ou por prepostos designados.

Faxinal dos Guedes/SC, em 04 de outubro de 2021.

**GILBERTO ANGELLO LAZZARI**  
**PREFEITO MUNICIPAL**



ESTADO DE SANTA CATARINA

## MUNICÍPIO DE FAXINAL DOS GUEDES

Av. Rio Grande do Sul, 458 – Centro CEP 89694-000 – FAXINAL DOS GUEDES – SC

Fone/fax (49) 3436-4300 – Site [www.faxinal.sc.gov.br](http://www.faxinal.sc.gov.br)

CNPJ: 83 009 910/0001-62

### ANEXO II

#### MODELO DA PROPOSTA

#### PROCESSO ADMINISTRATIVO Nº 77/2021 EDITAL DE PREGÃO PRESENCIAL Nº 40/2021

Nome da Empresa:
CNPJ:
Endereço:

Apresentamos nossa proposta para \_\_\_\_\_, modalidade Pregão Presencial n.º \_\_\_\_\_, acatando todas as estipulações consignadas, conforme abaixo:

Item	Especificação do Item	Unid.	Quant.	Preço Unit. Máximo	Marca	Preço unit. proposto	Preço Total do Item (Proposto)

Valor total da proposta (por extenso): R\$ \_\_\_\_\_ (\_\_\_\_\_).

Obs: No preço cotado já estão incluídas eventuais vantagens e/ou abatimentos, impostos, taxas e encargos sociais, obrigações trabalhistas, previdenciárias, fiscais e comerciais, assim como despesas com transportes e deslocamentos e outras quaisquer que incidam sobre a contratação.

Declaramos que os itens ofertados atendem a todas as especificações descritas no edital.

**VALIDADE DA PROPOSTA COMERCIAL:** 60 (sessenta) dias a contar da abertura da sessão presencial.

Local e Data: \_\_/\_\_/\_\_\_\_.

\_\_\_\_\_  
NOME E CPF  
ASSINATURA DO  
REPRESENTANTE E CARIMBO DA EMPRESA

**(A PROPOSTA DEVERÁ CONTER OBRIGATORIAMENTE A MARCA DO PRODUTO SOB PENA DE DESCLASSIFICAÇÃO)**



ESTADO DE SANTA CATARINA

## MUNICÍPIO DE FAXINAL DOS GUEDES

Av. Rio Grande do Sul, 458 – Centro CEP 89694-000 – FAXINAL DOS GUEDES – SC

Fone/fax (49) 3436-4300 – Site [www.faxinal.sc.gov.br](http://www.faxinal.sc.gov.br)

CNPJ: 83 009 910/0001-62

### ANEXO III

#### PROCESSO ADMINISTRATIVO Nº 77/2021 EDITAL DE PREGÃO PRESENCIAL Nº 40/2021

#### MODELO DE DECLARAÇÃO DE CUMPRIMENTO ART. 7º XIII DA CF

\_\_\_\_\_ (nome da empresa), inscrito no CNPJ nº \_\_\_\_\_, por intermédio de seu representante legal, o(a) Sr(a) \_\_\_\_\_, portador(a) da Carteira de Identidade nº \_\_\_\_\_ e do CPF nº \_\_\_\_\_, **DECLARA**, para fins do disposto no inciso V do art. 27 da Lei nº 8.666, de 21 de junho de 1993, acrescido pela Lei nº 9.854, de 27 de outubro de 1999, que não emprega menor de dezoito anos em trabalho noturno, perigoso ou insalubre e não emprega menor de dezesseis anos salvo na condição de aprendiz.

Local e Data: \_\_/\_\_/\_\_\_\_.

\_\_\_\_\_  
**NOME E CPF  
ASSINATURA DO  
REPRESENTANTE E CARIMBO DA EMPRESA**





ESTADO DE SANTA CATARINA

## **MUNICÍPIO DE FAXINAL DOS GUEDES**

Av. Rio Grande do Sul, 458 – Centro CEP 89694-000 – FAXINAL DOS GUEDES – SC

Fone/fax (49) 3436-4300 – Site [www.faxinal.sc.gov.br](http://www.faxinal.sc.gov.br)

CNPJ: 83 009 910/0001-62

### ANEXO IV

**PROCESSO ADMINISTRATIVO Nº 77/2021  
EDITAL DE PREGÃO PRESENCIAL Nº 40/2021**

### **MODELO DE MINUTA DE CARTA DE CREDENCIAMENTO**

**OBJETO:**

**ABERTURA DIA:** \_\_/\_\_/\_\_

A \_\_\_\_\_ (nome do licitante) \_\_\_\_\_, por seu representante legal, inscrita no CNPJ sob nº \_\_\_\_\_, com sede na \_\_\_\_\_, credencia como seu representante o Sr. \_\_\_\_\_ (nome e qualificação) \_\_\_\_\_, para em seu nome participar do certame em epígrafe, conferindo-lhe poderes especialmente para formular propostas verbais, recorrer e praticar todos os demais atos inerentes ao pregão, na sessão pública de julgamento, nos termos do artigo 4º da Lei 10.520/2002.

Local e Data: \_\_/\_\_/\_\_.

---

**NOME E CPF  
ASSINATURA DO  
REPRESENTANTE E CARIMBO DA EMPRESA**



ESTADO DE SANTA CATARINA

## **MUNICÍPIO DE FAXINAL DOS GUEDES**

Av. Rio Grande do Sul, 458 – Centro CEP 89694-000 – FAXINAL DOS GUEDES – SC

Fone/fax (49) 3436-4300 – Site [www.faxinal.sc.gov.br](http://www.faxinal.sc.gov.br)

CNPJ: 83 009 910/0001-62

### **ANEXO V**

**PROCESSO ADMINISTRATIVO Nº 77/2021  
EDITAL DE PREGÃO PRESENCIAL Nº 40/2021**

### **MINUTA DE DECLARAÇÃO REQUISITOS DE HABILITAÇÃO**

#### **OBJETO:**

A \_\_\_\_\_ (nome do licitante) \_\_\_\_\_, por seu representante legal, inscrita no CNPJ sob nº \_\_\_\_\_, com sede à \_\_\_\_\_, nos termos do artigo 4º, VII, da Lei 10.520/2002, declara para os devidos fins de direito que cumpre plenamente os requisitos da habilitação estabelecidos nas cláusulas do Edital em epígrafe.

Local e Data: \_\_/\_\_/\_\_\_\_.

---

**NOME E CPF  
ASSINATURA DO  
REPRESENTANTE E CARIMBO DA EMPRESA**

Entregar fora dos envelopes de nº 01 e 02, logo após o credenciamento.



ESTADO DE SANTA CATARINA

## MUNICÍPIO DE FAXINAL DOS GUEDES

Av. Rio Grande do Sul, 458 – Centro CEP 89694-000 – FAXINAL DOS GUEDES – SC

Fone/fax (49) 3436-4300 – Site [www.faxinal.sc.gov.br](http://www.faxinal.sc.gov.br)

CNPJ: 83 009 910/0001-62

### ANEXO VI

PROCESSO ADMINISTRATIVO Nº 77/2021  
EDITAL DE PREGÃO PRESENCIAL Nº 40/2021

### MODELO DE DECLARAÇÃO DE INEXISTÊNCIA DE FATOS IMPEDITIVOS A CONTRATAÇÃO

A empresa....., inscrita no CNPJ nº ....., por intermédio de seu representante legal o (a) Sr (a) ..... portador (a) da Carteira de Identidade nº ..... e do CPF nº ..... **DECLARA**, sob as penas da Lei, que inexistente qualquer fato impeditivo a nossa participação na licitação Pregão Presencial nº \_\_\_\_\_, Processo Licitatório nº \_\_\_\_\_, da Prefeitura Municipal de Faxinal dos Guedes, que não fomos declarados inidôneos e não estamos impedidos de contratar com o Poder Público, nem suspensos de contratar com a Administração, nos comprometendo a comunicar ocorrência de fatos supervenientes

Por ser expressão da verdade, assino a presente.

Local e Data: \_\_/\_\_/\_\_\_\_.

---

**NOME E CPF  
ASSINATURA DO  
REPRESENTANTE E CARIMBO DA EMPRESA**



ESTADO DE SANTA CATARINA

## MUNICÍPIO DE FAXINAL DOS GUEDES

Av. Rio Grande do Sul, 458 – Centro CEP 89694-000 – FAXINAL DOS GUEDES – SC

Fone/fax (49) 3436-4300 – Site [www.faxinal.sc.gov.br](http://www.faxinal.sc.gov.br)

CNPJ: 83 009 910/0001-62

### ANEXO VII

#### MINUTA DE ATA DE REGISTRO DE PREÇOS N. /2021

#### PROCESSO ADMINISTRATIVO Nº 77/2021 EDITAL DE PREGÃO PRESENCIAL Nº 40/2021

Aos \_\_\_\_\_ 2021, **O MUNICÍPIO DE FAXINAL DOS GUEDES, ESTADO DE SANTA CATARINA**, inscrito no CNPJ/MF sob o nº xx.xxx.xxx/xxxx-xx– situado na Av. Rio Grande do Sul, n.458, centro, cidade que lhe empresta o nome, neste ato representado por seu Prefeito Municipal Sr. xxxxxxxxxxx, no uso de suas atribuições e nos termos da Lei n. 10.520, de 17 de julho de 2002, de 18 de julho de 2002, e demais normas legais aplicáveis, em face da classificação das propostas apresentadas no **Pregão Presencial para Registro de Preços n. 40/2021, RESOLVE** registrar os preços para **AQUISIÇÃO DE LUMINÁRIA LED, INCLUINDO INSTALAÇÃO, de acordo com as especificações, quantidades e valores máximos previstos neste edital.**, conforme consta abaixo, tendo sido, os referidos preços, oferecido pela empresa cuja proposta foi classificada em primeiro lugar no certame acima numerado.

#### **CLÁUSULA PRIMEIRA – DO OBJETO**

A presente Ata tem por objeto assegurar o compromisso de possível e futura contratação entre o MUNICÍPIO DE FAXINAL DOS GUEDES e a empresa vencedora do certame licitatório referente ao Pregão Presencial nº 00xx/2021, cujos objetos estão descritos em suas propostas de preços e registrados junto a relação dos participantes dessa licitação, parte integrante do presente processo licitatório.

#### **CLÁUSULA SEGUNDA – DA VALIDADE DA ATA**

A presente Ata de Registro de Preços terá validade de 01 ano a contar da sua assinatura.

**Subcláusula única.** Durante o prazo de validade desta Ata de Registro de Preços, o MUNICÍPIO DE FAXINAL DOS GUEDES não será obrigado a firmar as contratações que deles poderão advir, facultando-se a realização de licitação específica para a aquisição pretendida, sendo assegurado ao beneficiário do registro preferência de fornecimento em igualdade de condições.

#### **CLÁUSULA TERCEIRA – DA UTILIZAÇÃO DA ATA DE REGISTRO DE PREÇOS**

A presente Ata de Registro de Preços poderá ser utilizada conforme autorização do Prefeito Municipal.

**Subcláusula primeira.** O preço ofertado pela empresa signatária da presente Ata de Registro de Preços é o especificado em sua proposta de preços e na ata nº ..... de julgamento dos preços e da habilitação. Os



ESTADO DE SANTA CATARINA

## MUNICÍPIO DE FAXINAL DOS GUEDES

Av. Rio Grande do Sul, 458 – Centro CEP 89694-000 – FAXINAL DOS GUEDES – SC

Fone/fax (49) 3436-4300 – Site [www.faxinal.sc.gov.br](http://www.faxinal.sc.gov.br)

CNPJ: 83 009 910/0001-62

preços ofertados pela empresa signatária da presente Ata de Registro de Preços é o especificado na Relação dos Participantes Por Processo/Licitação, após as ofertas de lance.

**Subcláusula segunda.** Em cada fornecimento decorrente desta Ata, serão observadas, quanto ao preço, as cláusulas e condições constantes do Edital referente a mesma.

**Subcláusula terceira.** Em cada fornecimento, o preço unitário a ser pago será o constante da proposta apresentada pela empresa detentora da presente Ata, as quais também a integram.

### CLÁUSULA QUARTA – DO LOCAL E PRAZO DE ENTREGA

A Contratada obriga-se a entregar os materiais solicitados pelo Departamento de Compras do Município em até 15 (quinze) dias após o recebimento da Ordem de Fornecimento.

Os locais para entrega serão pré-definidos pelo solicitante.

### CLÁUSULA QUINTA – DO PAGAMENTO

O pagamento será efetuado conforme Decreto n. 0034/2021, após o recebimento e inspeção do objeto licitado pelo Responsável da Secretaria ou do órgão requisitante, condicionado à apresentação da Nota Fiscal, através de depósito em conta bancária indicada pelo fornecedor.

### CLÁUSULA SEXTA - DAS CONDIÇÕES DE FORNECIMENTO

A entrega dos produtos só estará caracterizada mediante o recebimento da ordem de fornecimento emitida pelo Município de Faxinal dos Guedes, Estado de Santa Catarina.

**Subcláusula Primeira.** O fornecedor ficará obrigado a atender todas as condições expressas no Edital de Pregão presencial nº 00xx/2021.

### CLÁUSULA SÉTIMA – DAS PENALIDADES

Ficará impedida de licitar e contratar com o Município de Faxinal dos Guedes, pelo prazo de até 02 (dois) anos, sem prejuízo das multas e das demais cominações previstas no edital e no Capítulo IV da Lei n.º 8.666/93, no que couber, garantido o direito prévio da ampla defesa, a licitante que, convocada dentro do prazo de validade de sua proposta:

- a) Não celebrar o contrato.
- b) Apresentar documento falso ou fazer declaração falsa.
- c) Ensejar o retardamento da execução do objeto deste Pregão.
- d) Não mantiver a proposta, injustificadamente.
- e) Falhar ou fraudar a execução do contrato.
- f) Comportar-se de modo inidôneo.
- g) Cometer fraude fiscal.

Pela inexecução total ou parcial da Ata de Registro de Preços, o Município, poderá, garantida a defesa prévia, aplicar à licitante vencedora as seguintes sanções:



ESTADO DE SANTA CATARINA

## MUNICÍPIO DE FAXINAL DOS GUEDES

Av. Rio Grande do Sul, 458 – Centro CEP 89694-000 – FAXINAL DOS GUEDES – SC

Fone/fax (49) 3436-4300 – Site [www.faxinal.sc.gov.br](http://www.faxinal.sc.gov.br)

CNPJ: 83 009 910/0001-62

- a) Advertência;
- b) Multa moratória de 0,2% (dois décimos por cento) por dia de atraso na execução do contrato, tomando por base o valor total do respectivo Item;
- c) Multa compensatória de 2% (dois por cento) sobre o valor total do respectivo item.

O atraso injustificado na execução do contrato, por período superior a 30 (trinta) dias, poderá ensejar a rescisão do contrato.

As multas aplicadas serão descontadas dos créditos da contratada ou, na impossibilidade, recolhida no prazo de até 15 (quinze) dias, da data da comunicação oficial e, caso não cumpridas, serão cobradas judicialmente.

### CLÁUSULA OITAVA – DOS REAJUSTAMENTOS DE PREÇOS

Considerando o prazo de validade estabelecido na Cláusula II da presente Ata e, em atendimento ao §1º, art. 28, da Lei Federal 9.069, de 29.6.1995 e demais legislações aplicáveis, é vedado qualquer reajustamento de preços, exceto casos previstos na alínea “d” inciso II do Art. 65 da Lei 8.666/93.

**Subcláusula única.** O Município procederá o reajuste ou reequilíbrio financeiro, somente para aqueles bens tabelados por órgãos oficiais competentes, mediante comprovação do aumento.

### CLÁUSULA NONA – DO CANCELAMENTO DA ATA DE REGISTRO DE PREÇOS

Esta Ata de Registro de Preços poderá ser cancelada, de pleno direito:

I - Pela Administração, quando:

- a - a detentora não cumprir as obrigações constantes desta Ata de Registro de Preços;
- b - a detentora não assinar o contrato no prazo estabelecido e a Administração não aceitar sua justificativa;
- c - a detentora der causa a rescisão administrativa de contrato decorrente de registro de preços;
- d - em qualquer das hipóteses de inexecução total ou parcial de contrato decorrente de registro de preços;
- e - os preços registrados se apresentarem superiores aos praticados no mercado;
- f - por razões de interesse público devidamente demonstradas e justificadas pela Administração;
- g - a comunicação do cancelamento do preço registrado, nos casos previstos neste Edital, será feita pessoalmente ou por correspondência com aviso de recebimento, juntando-se o comprovante aos autos que deram origem ao registro de preços.
- h - no caso de ser ignorado, incerto ou inacessível o endereço da detentora, a comunicação será feita por publicação no Diário Oficial do Estado, considerando-se cancelado o preço registrado após a publicação.



ESTADO DE SANTA CATARINA

## MUNICÍPIO DE FAXINAL DOS GUEDES

Av. Rio Grande do Sul, 458 – Centro CEP 89694-000 – FAXINAL DOS GUEDES – SC

Fone/fax (49) 3436-4300 – Site [www.faxinal.sc.gov.br](http://www.faxinal.sc.gov.br)

CNPJ: 83 009 910/0001-62

II - Pelas detentoras, quando, mediante solicitação por escrito, comprovarem estar impossibilitadas de cumprir as exigências desta Ata de Registro de Preços:

a - à solicitação das detentoras para cancelamento dos preços registrados deverá ser formulada com a antecedência de 30 (trinta) dias, facultada à Administração a aplicação das penalidades previstas neste Contrato, caso não aceitas as razões do pedido.

### CLÁUSULA DÉCIMA – DA AUTORIZAÇÃO DE FORNECIMENTO

As aquisições do objeto da presente Ata de Registro de Preços serão autorizadas, caso a caso, pelo Ordenador de Despesas do MUNICÍPIO DE FAXINAL DOS GUEDES.

**Subcláusula Primeira.** A emissão das ordens de fornecimento, sua retificação ou cancelamento, total ou parcial, serão igualmente autorizados pelo Prefeito Municipal.

### CLÁUSULA DÉCIMA PRIMEIRA – DOS PREÇOS REGISTRADOS

O Fornecedor, os preços, as quantidades, as especificações e a classificação registrados na presente Ata, encontram-se indicados junto a Relação dos Participantes, parte integrante do presente certame.

### CLÁUSULA DÉCIMA PRIMEIRA – DAS DISPOSIÇÕES FINAIS E DO FORO

Integram esta Ata, o edital do Pregão Presencial e as propostas das empresas acima relacionadas.

Fica eleito o foro da Comarca de XANXERÊ-SC para dirimir quaisquer questões decorrentes da utilização da presente ata.

Os casos omissos serão resolvidos de acordo com a Lei 10.520/2002, e demais normas aplicáveis.

Faxinal dos Guedes/SC, em ..... de 2021.

XXXXXXXXXXXXXXXXXX

Prefeito Municipal

\_\_\_\_\_  
EMPRESA DETENTORA DA ATA

Testemunhas:

1 \_\_\_\_\_

2 \_\_\_\_\_